

# MANIPULADOR A VÁCUO VACU-COIL VC

**FEZER**  
Simply move more.

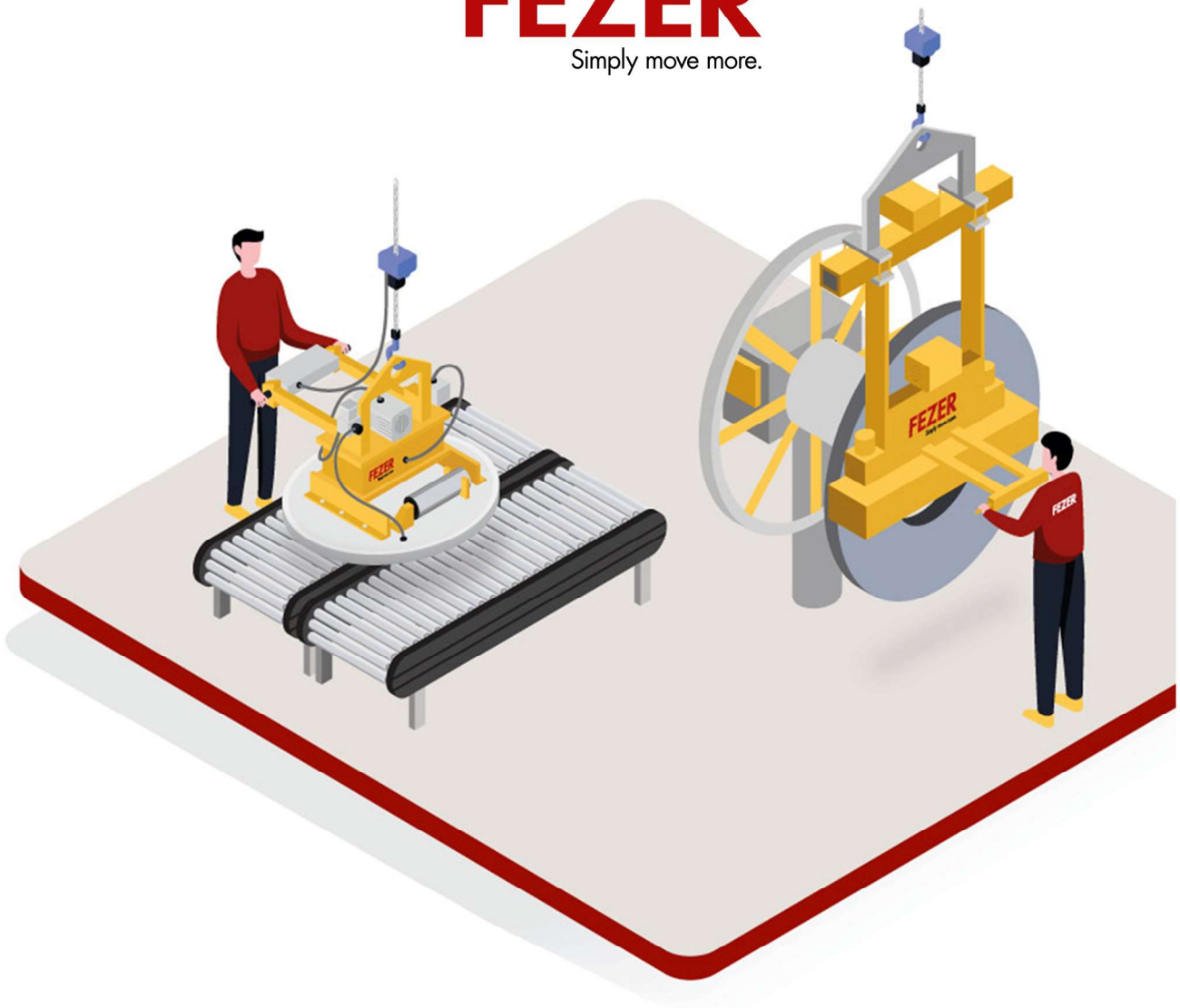

**Soluções completas para  
movimentação de cargas e materiais**



O manipulador a vácuo VacuCoil VC foi especialmente desenvolvido pela Fezer para movimentar horizontalmente bobinas, anéis de bobinas cortadas e rolos de papel pesando até 5 t. O dispositivo pode elevar e movimentar materiais de maneira totalmente segura, eficiente e livre de danos, além de também poder ser equipado com terminais de sucção de plástico, aço ou alumínio, que se ajustam perfeitamente ao produto. Por serem ajustáveis e articulados, podem ser desligados individualmente para ainda mais flexibilidade do sistema. Potentes geradores de vácuo garantem um vácuo operacional seguro e uma grande estanqueidade para uma variedade de peças de trabalho, mesmo em caso de pequenos vazamentos.

O manipulador a vácuo VacuCoil VC é fácil de controlar através da alça ergonômica de dupla empunhadura com válvula manual ou válvula elétrica solenoide de liberação. O equipamento é pintado de amarelo de segurança e é intrinsecamente seguro com um tanque acumulador de vácuo de segurança integrado e sistema de alerta acústico.

Pode ser operado com tanque de segurança montado, unidade de energia ou ejetor localizado separadamente, garantindo uma elevada segurança operacional, mesmo em caso de falha de energia. Medidores de vácuo montados na faixa de visualização mostram o vácuo operacional em cada câmara de sucção individual.

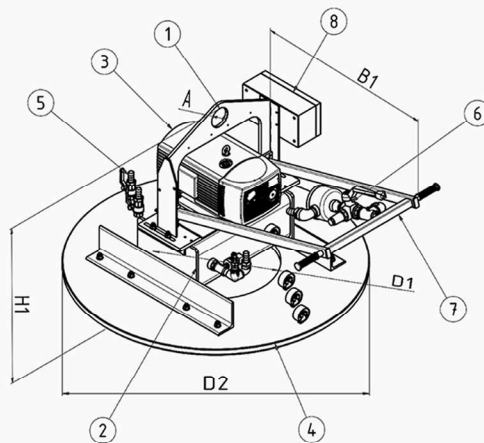
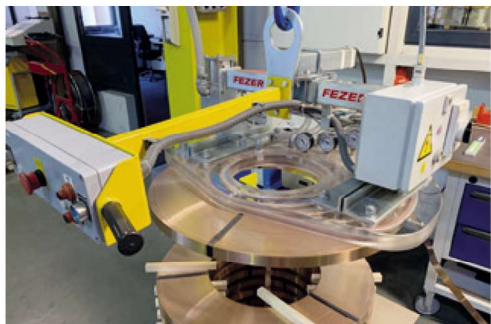
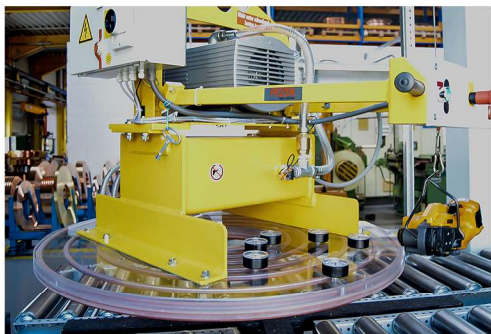

- 1 - Perfil de suspensão com olhal.
- 2 - Tanque acumulador de vácuo de segurança.
- 3 - Bomba de vácuo com válvula de retenção.
- 4 - Prato de sucção com ventosas adaptadas individualmente.
- 5 - Tubulação com filtro de vácuo e vacuômetro de controle visual.
- 6 - Válvula de vácuo para sucção/libertação.
- 7 - Alça de manipulação ergonômica.
- 8 - Dispositivo de alerta eletrônico EW-0.

**O manipulador a vácuo VB traz alívio para o esforço físico do colaborador e aumenta a produtividade da sua empresa.**



Modelo	VacuCoil VC										
Fabricante	Fezer										
Variantes	Capacidade de carga	Diâmetro da bobina		Altura da bobina	Bomba de vácuo	D1	D2	B1	H1	A	Peso próprio
	(kg)	int. (mm)	ext. (mm)	(mm)	(m³/h)	int. (mm)	ext. (mm)	(mm)	(mm)	(mm)	(kg)
VC-	250	100 - 500	350 - 2.500	25 - 1.000	16 - 40	75 - 450	400 - 2.650	600 - 1.200	700 - 1.000	100	125 - 175
VC-	500	100 - 500	350 - 2.500	25 - 1.000	16 - 40	75 - 450	400 - 2.650	600 - 1.200	700 - 1.000	100	150 - 200
VC-	750	100 - 500	350 - 2.500	25 - 1.000	16 - 40	75 - 450	400 - 2.650	600 - 1.200	700 - 1.000	100	175 - 225
VC-	1.000	100 - 500	350 - 2.500	25 - 1.000	25 - 63	75 - 450	400 - 2.650	600 - 1.200	700 - 1.000	100	200 - 250
VC-	1.500	100 - 500	350 - 2.500	25 - 1.000	25 - 63	75 - 450	400 - 2.650	600 - 1.200	700 - 1.000	100	250 - 300
VC-	2.000	100 - 500	350 - 2.500	25 - 1.000	25 - 63	75 - 450	400 - 2.650	600 - 1.200	700 - 1.000	100	300 - 400
VC-	3.000	100 - 500	350 - 2.500	25 - 1.000	40 - 100	75 - 450	400 - 2.650	600 - 1.200	1.000 - 1.500	160	400 - 500
VC-	4.000	100 - 500	350 - 2.500	25 - 1.000	63 - 160	75 - 450	400 - 2.650	600 - 1.200	1.000 - 1.500	160	600 - 800
VC-	5.000	100 - 500	350 - 2.500	25 - 1.000	63 - 160	75 - 450	400 - 2.650	600 - 1.200	1.000 - 1.500	160	800 - 1.000

O manipulador a vácuo VacuCoil VC-90E, do fabricante alemão Fezer, possui as mesmas características e recursos do manipulador a vácuo VacuCoil VC, com a diferença que ele, além de movimentar bobinas horizontalmente, também as giram em 90°. Com isso, sua capacidade vai para até 2.500 kg.

No mecanismo giratório do manipulador a vácuo VacuCoil VC-90E há fins de curso e pontos de parada arbitrários em todo o arco de inclinação. A alça ergonômica de dupla empunhadura apresenta botões para a função de inclinação e válvula manual ou válvula elétrica solenoide de liberação.

Recursos opcionais podem ser adicionados ao manipulador a vácuo VacuCoil VC-90E e trazer muito mais benefícios ao processo. Monitoramento de câmara individual, ativação automática das câmaras de sucção e garra inferior, mandris rígidos ou telescópicos para engate de bobinas com diâmetros de núcleo variados, são apenas exemplos de alguns adicionais do equipamento.

Modelo	VacuCoil VC-90E											
Fabricante	Fezer											
Variantes	Capacidade de carga	Diâmetro da bobina		Altura da bobina	Bomba de vácuo	D1		D2	B1	H1	A	Peso próprio
		(kg)	int. (mm)			ext. (mm)	(mm)					
VC-90E	250	100 - 500	350 - 2.500	25 - 1.000	16 - 40	75 - 450	400 - 2.650	600 - 1.200	700 - 1.000	100	150 - 200	
VC-90E	500	100 - 500	350 - 2.500	25 - 1.000	16 - 40	75 - 450	400 - 2.650	600 - 1.200	700 - 1.000	100	175 - 225	
VC-90E	750	100 - 500	350 - 2.500	25 - 1.000	16 - 40	75 - 450	400 - 2.650	600 - 1.200	700 - 1.000	100	200 - 250	
VC-90E	1.000	100 - 500	350 - 2.500	25 - 1.000	25 - 63	75 - 450	400 - 2.650	600 - 1.200	700 - 1.000	100	225 - 275	
VC-90E	1.250	100 - 500	350 - 2.500	25 - 1.000	25 - 63	75 - 450	400 - 2.650	600 - 1.200	700 - 1.000	100	500 - 650	
VC-90E	1.500	100 - 500	350 - 2.500	25 - 1.000	25 - 63	75 - 450	400 - 2.650	600 - 1.200	700 - 1.000	100	550 - 700	
VC-90E	1.750	100 - 500	350 - 2.500	25 - 1.000	25 - 63	75 - 450	400 - 2.650	600 - 1.200	700 - 1.000	100	600 - 750	
VC-90E	2.000	100 - 500	350 - 2.500	25 - 1.000	40 - 100	75 - 450	400 - 2.650	600 - 1.200	1.000 - 1.500	160	750 - 950	
VC-90E	2.250	100 - 500	350 - 2.500	25 - 1.000	40 - 100	75 - 450	400 - 2.650	600 - 1.200	1.000 - 1.500	160	850 - 1.100	
VC-90E	2.500	100 - 500	350 - 2.500	25 - 1.000	63 - 160	75 - 450	400 - 2.650	600 - 1.200	1.000 - 1.500	160	950 - 1.250	

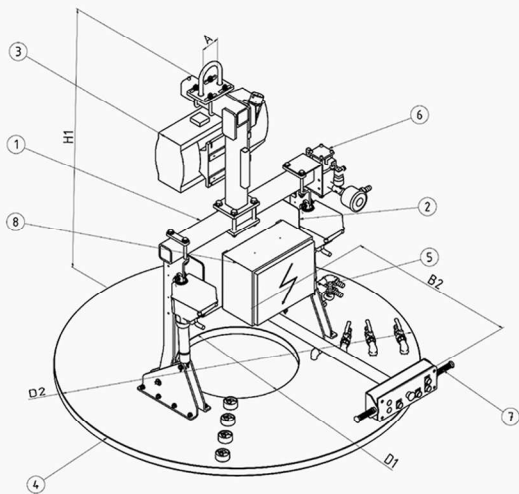

- 1 - Perfil de suspensão com acionamentos giratórios e olhal.
- 2 - Tanque acumulador de vácuo de segurança.
- 3 - Bomba de vácuo com válvula de retenção.
- 4 - Prato de sucção com ventosas adaptadas individualmente.
- 5 - Tubulação com filtro de vácuo e vacuômetro de controle visual.
- 6 - Válvula de vácuo para sucção/libertação.
- 7 - Alça de manipulação ergonômica.
- 8 - Dispositivo de alerta eletrônico EW-0.

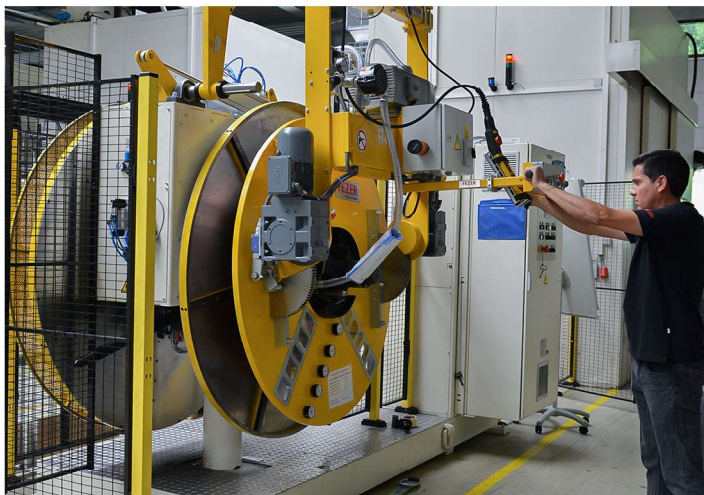

**Este manipulador a vácuo além de movimentar horizontalmente, também gira em 90° bobinas de até 2.500 kg.**



Somos a Alsanner Equipamentos Ltda., empresa sediada em São Paulo, com mais de uma década de experiência comprovada em soluções para manipulação de materiais nos mais variados segmentos da indústria. Distribuimos para todo o Brasil, equipamentos ergonômicos, que atendem as normas regulamentadoras e que vão desde manipuladores a vácuo e elétricos, mesas elevatórias e elevadores elétricos, até unidades móveis, sistemas de pontes rolantes e pórticos giratórios.



Qualidade e inovação são conceitos fundamentais em nossa empresa, aliados à tecnologia de ponta e à ergonomia. Por isso, trabalhamos com a qualidade e a tecnologia das empresas dinamarquesas Hovmand, Translyft e Al-Lift,

e da alemã Fezer, que produzem equipamentos de qualidade comprovada e incorporam todos os preceitos que nos são importantes. Nossos produtos, além de melhorar a segurança e a saúde dos colaboradores, também contribuem para o aumento da produtividade nas empresas, para a redução dos custos operacionais e para a melhoria nos processos internos.

Nossos profissionais qualificados desenvolvem projetos completos, especialmente customizados para solucionar o desafio em movimentação de cargas e materiais da sua empresa. A isso, somamos ainda treinamentos individuais e dedicados dos nossos equipamentos, uma assistência técnica especializada e peças de reposição para a pronta entrega.



## MISSÃO

Oferecer soluções completas em movimentação de cargas e materiais que tragam maior segurança e bem-estar ao colaborador, assim como maior eficiência nos processos, aumento na produtividade e redução nos custos operacionais das empresas.



## VISÃO

Inovar sempre! Com um olho no futuro, entendemos que a inovação combinada à tecnologia e profissionais qualificados são o caminho para o reconhecimento e o crescimento contínuo no mercado brasileiro.



## VALORES

Presamos pela excelência em qualidade e atendimento, buscando continuamente criar e manter um bom relacionamento com todos os nossos clientes, fornecedores e colaboradores, através da confiança e do comprometimento.

**Todas as soluções para movimentação de cargas e materiais que a sua empresa precisa, você encontra aqui, na Alsanner Equipamentos Ltda.**



Av. Emb. Macedo Soares, 10.735  
Vila Anastácio, São Paulo - SP  
05035-901



comercial@alsanner.com

Siga a Alsanner nas redes sociais:



De 2ª a 6ª feira  
Das 08:00 às 17:20h



Tel.: +55 (11) 3831-4040

