

# MANIPULADORES A VÁCUO VACUPORO VP E VACUWOOD VWLB

**FEZER**  
Simply move more.

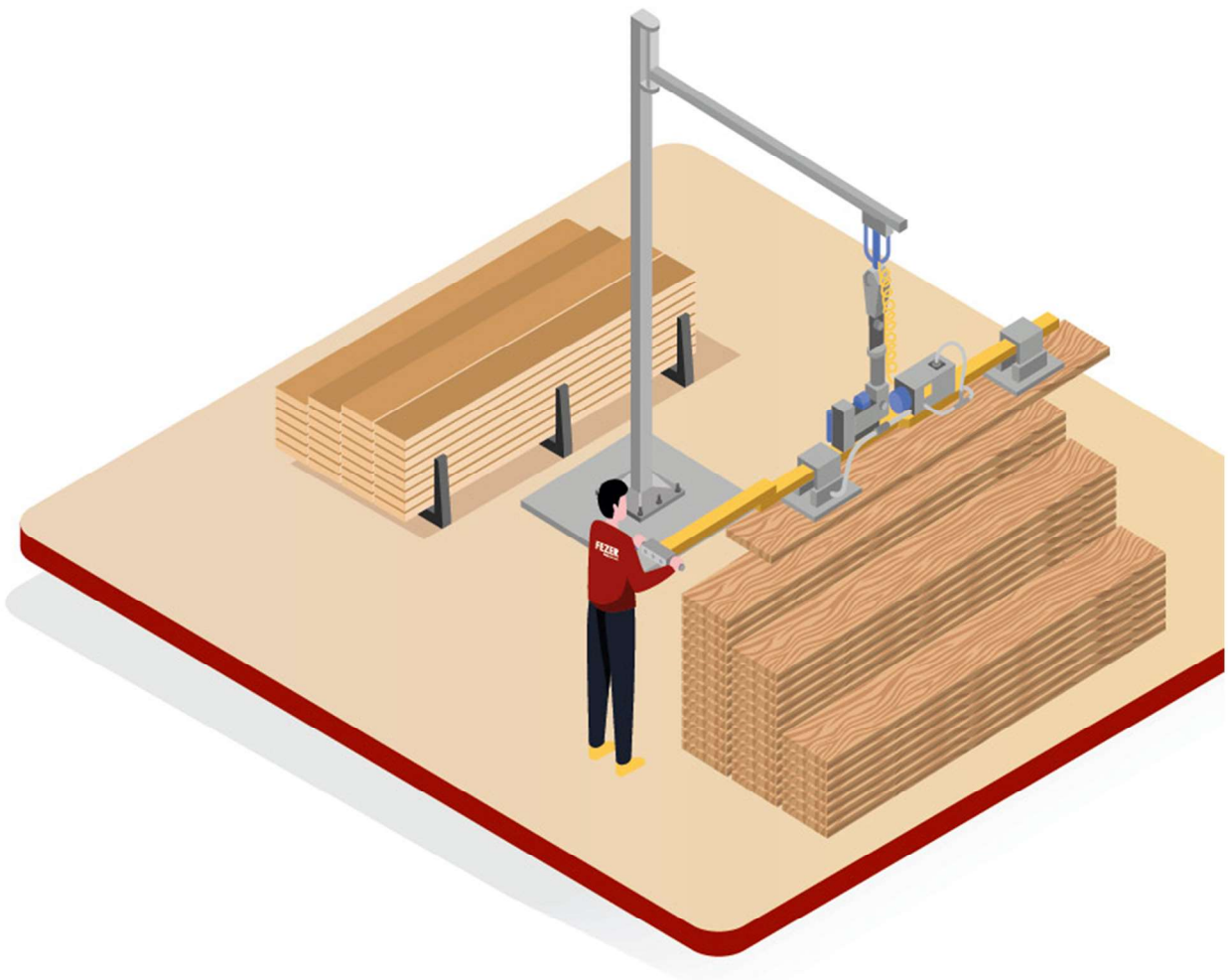

**Soluções completas para  
movimentação de cargas e materiais**



O manipulador a vácuo VacuPoro VP foi especialmente desenvolvido para movimentar materiais porosos como placas de aglomerado bruto, MDF ou painéis OSB pesando até 1.000 kg. Esses materiais são sugados com absoluta segurança por um poderoso soprador com massa de saída oscilante e mantidos suspensos por tempo suficiente, mesmo em caso de queda de energia.

Como padrão, os manipuladores a vácuo VacuPoro VP são equipados com controle elétrico de vácuo e um dispositivo de aviso acústico, que indica vácuo insuficiente. São operados através de alça ergonômica com distância suficiente para uma manipulação segura do equipamento.

As placas ou painéis também podem ser giradas em 90° para serem colocadas em serras verticais ou armazenadas. Neste caso, a capacidade do equipamento é de até 500 kg.



**Materiais porosos até 1.000 kg podem ser facilmente movimentados na horizontal ou girados em 90° com o manipulador a vácuo VacuPoro VP.**

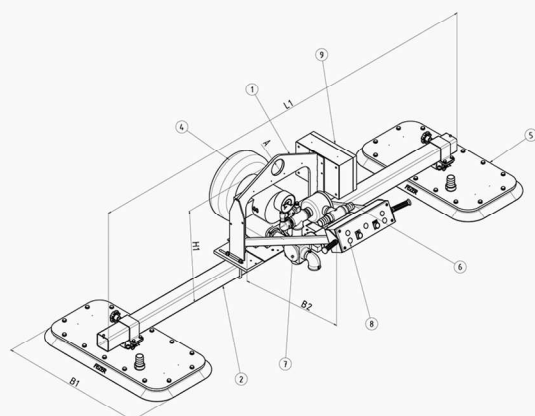

- 1 - Perfil de suspensão com olhal.
- 2 - Perfil longitudinal.
- 3 - Perfil transversal, regulável e fixável.
- 4 - Soprador de vácuo com dispositivo de ventilação.
- 5 - Ventosas, ajustáveis e fixáveis.
- 6 - Tubulação com filtro de vácuo e vacuômetro de controle visual.
- 7 - Válvula de vácuo para sucção/libertação.
- 8 - Alça de manipulação ergonômica.
- 9 - Dispositivo de alerta eletrônico EW-0.

Modelo	VacuPoro VP									
Fabricante	Fezer									
Variantes	Capacidade de carga	Dimensões do equipamento		Soprador de vácuo	L1	B1	B2	H1	A	Peso próprio
	(kg)	min. (mm)	máx. (mm)	(m³/h)	(mm)	(mm)	(mm)	(mm)	(mm)	(kg)
VP-250	250	1.000 x 500	4.100 x 2.100	160	850	500	750	840	80	160
VP-250	250	1.000 x 1.000	5.600 x 2.600	160	2.400	1.200	1.200	840	80	180
VP-500	500	1.000 x 500	4.100 x 2.100	160	2.400	850	750	840	80	190
VP-500	500	1.000 x 1.000	5.600 x 2.600	160	2.400	1.200	1.200	840	80	190
VP-750	750	1.000 x 500	4.100 x 2.100	160	2.400	850	1.200	840	100	220
VP-750	750	1.000 x 1.000	5.600 x 2.600	160	3.600	1.200	1.200	840	100	210
VP-1000	1.000	1.000 x 500	4.100 x 2.100	160	2.400	850	1.200	840	100	250
VP-1000	1.000	1.000 x 1.000	5.600 x 2.600	160	3.600	1.200	1.200	840	100	240

A série de manipuladores a vácuo VacuWood VWLB foi desenvolvida para o transporte horizontal de materiais com até 24 m de comprimento, pesando até 1 t. É especialmente adequada para armazéns de madeira, uma vez que transporta com segurança e cuidado tábuas de madeira serrada, painéis de madeira laminada e até mesmo vigas de madeira colada.

Os terminais de sucção especiais possuem vedação de borracha macia e podem sugar a madeira com segurança, independentemente de a superfície ser lisa, aplainada ou serrada, com nós ou rachaduras. Estes são suspensos por uma estrutura de balancins com selos intercambiáveis que permitem uma melhor adaptação à curvatura das longas madeiras e assim, garantem um manuseio absolutamente seguro dos manipuladores a vácuo VacuWood VWLB.

Como configuração padrão, os manipuladores a vácuo VacuWood VWLB são equipados com válvula de correção manual, tanque de segurança de tamanho adequado e uma unidade de aviso sonoro.

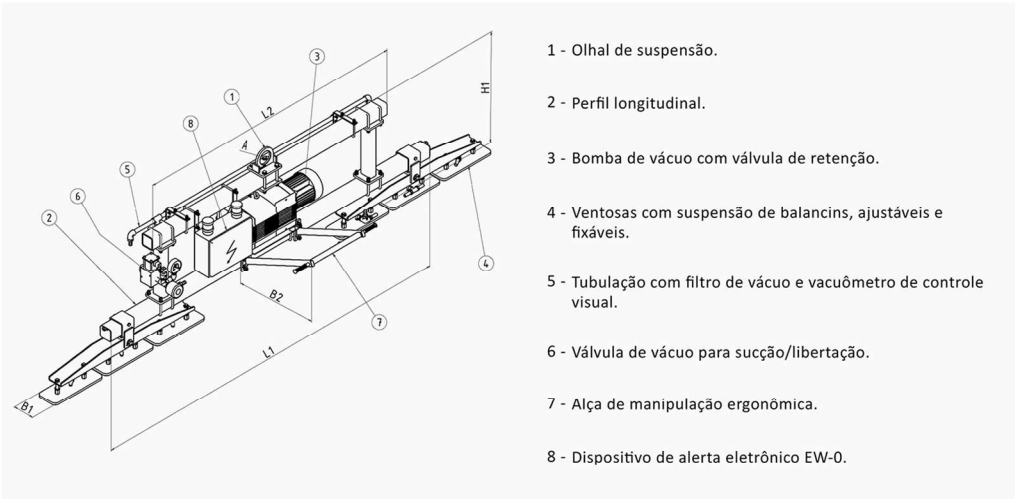

**Manipulador a vácuo especialmente desenvolvido para movimentar madeira em forma de painéis, tábuas e vigas pesando até 1.000 kg.**



Modelo	VacuWood VWLB									
Fabricante	Fezer									
Variantes	Capacidade de carga	Dimensões do equipamento		Gerador de vácuo	L1	L2	B1	H1	A	Peso próprio
	(kg)	min. (mm)	máx. (mm)	(m³/h)	(mm)	(mm)	(mm)	(mm)	(mm)	(kg)
VWLB-250	250	8.000 x 100	16.000 x 400	40	6.000	1.800	300	550	120	125 - 140
VWLB-500	500	8.000 x 100	16.000 x 400	40	6.000	1.800	300	550	120	130 - 150
VWLB-750	750	12.000 x 170	24.000 x 600	40	6.000	1.800	300	550	120	150 - 180
VWLB-1000	1.000	12.000 x 170	24.000 x 600	40	6.000	1.800	300	550	120	160 - 250

Somos a Alsanner Equipamentos Ltda., empresa sediada em São Paulo, com mais de uma década de experiência comprovada em soluções para manipulação de materiais nos mais variados segmentos da indústria. Distribuimos para todo o Brasil, equipamentos ergonômicos, que atendem as normas regulamentadoras e que vão desde manipuladores a vácuo e elétricos, mesas elevatórias e elevadores elétricos, até unidades móveis, sistemas de pontes rolantes e pórticos giratórios.



Qualidade e inovação são conceitos fundamentais em nossa empresa, aliados à tecnologia de ponta e à ergonomia. Por isso, trabalhamos com a qualidade e a tecnologia das empresas dinamarquesas Hovmand, Translyft e Al-Lift,

e da alemã Fezer, que produzem equipamentos de qualidade comprovada e incorporam todos os preceitos que nos são importantes. Nossos produtos, além de melhorar a segurança e a saúde dos colaboradores, também contribuem para o aumento da produtividade nas empresas, para a redução dos custos operacionais e para a melhoria nos processos internos.

Nossos profissionais qualificados desenvolvem projetos completos, especialmente customizados para solucionar o desafio em movimentação de cargas e materiais da sua empresa. A isso, somamos ainda treinamentos individuais e dedicados dos nossos equipamentos, uma assistência técnica especializada e peças de reposição para a pronta entrega.



## MISSÃO

Oferecer soluções completas em movimentação de cargas e materiais que tragam maior segurança e bem-estar ao colaborador, assim como maior eficiência nos processos, aumento na produtividade e redução nos custos operacionais das empresas.



## VISÃO

Inovar sempre! Com um olho no futuro, entendemos que a inovação combinada à tecnologia e profissionais qualificados são o caminho para o reconhecimento e o crescimento contínuo no mercado brasileiro.



## VALORES

Presamos pela excelência em qualidade e atendimento, buscando continuamente criar e manter um bom relacionamento com todos os nossos clientes, fornecedores e colaboradores, através da confiança e do comprometimento.

**Todas as soluções para movimentação de cargas e materiais que a sua empresa precisa, você encontra aqui, na Alsanner Equipamentos Ltda.**



Av. Emb. Macedo Soares, 10.735  
Vila Anastácio, São Paulo - SP  
05035-901



comercial@alsanner.com

Siga a Alsanner nas redes sociais:



De 2ª a 6ª feira  
Das 08:00 às 17:20h



Tel.: +55 (11) 3831-4040

