

# MANIPULADOR A VÁCUO VACUQUICKLIFT VQL VC

**FEZER**  
Simply move more.



**Soluções completas para  
movimentação de cargas e materiais**



O manipulador a vácuo de alta velocidade VQL VC é flexível e compacto, oferecendo total liberdade de movimento e agilidade na manipulação de materiais até 50 kg. Ele combina muitas vantagens em um só equipamento. Seu design ergonômico permite ao operador movimentar cargas com apenas uma mão, sem qualquer esforço.

A alça de comando, por exemplo, incorpora as funções de sucção, subir, descer e de liberação da carga. Como resultado, o manipulador a vácuo de alta velocidade VQL VC funciona de forma incrivelmente rápida e garante tempos de ciclo mais curtos. Ideal para movimentar bagagens, caixas, caixotes ou engradados que precisem ser recolhidos ou reembalados de forma ágil e segura. Pode ser usado com uma base de fixação direta, para movimentações horizontais, ou com rótula giratória e adaptador para entornar manualmente o material. A ferramenta de pega pode ser facilmente adaptada às necessidades do material a ser movimentado.



Unidade de elevação com cabeça fixa movimentação puramente horizontal ou de cargas em movimento.

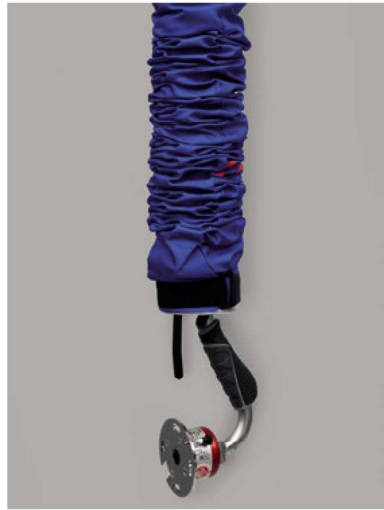

Unidade de elevação com rótula giratória para movimentação horizontal, vertical ou basculante de cargas.



Unidade de controle com função de liberação rápida: pega - sobe - desce - solta.



Unidade de controle MultiStacker para manipulação de materiais em qualquer altura.

Modelo	VQL VC											
Fabricante	Fezer											
Variantes	Tipo de manipulação	Capacidade de carga horiz. / vert.	Dimensões do equipamento		Gerador de vácuo	Velocidade de elevação	Alça de controle H2	Comprimento do tubo H1	Curso Z	Diâmetro do tubo D	Altura da cabeça de sucção* H3	Peso próprio*
		(kg)	min. (mm)	máx. (mm)	(m <sup>3</sup> /h)	(m/min)	(mm)	(mm)	(mm)	(mm)	(mm)	(kg)
VQL VC 100	horizontal	35	200 x 200	2.000 x 1.000	T4.25	25 - 55	235	2.080 / 2.580	1.400 / 1.700	100	100 - 250	6 - 10
VQL VC 100-90	giratória	35 / 30	200 x 200	2.000 x 1.000	T4.25	25 - 55	235	2.080 / 2.580	1.400 / 1.700	100	100 - 250	6 - 10
VQL VC 120	horizontal	50	200 x 200	2.000 x 1.000	T4.40	25 - 55	235	2.080 / 2.580	1.400 / 1.700	120	100 - 250	6 - 10
VQL VC 120-90	giratória	50 / 40	200 x 200	2.000 x 1.000	T4.40	25 - 55	235	2.080 / 2.580	1.400 / 1.700	120	100 - 250	6 - 10

\* variam de acordo com as ventosas utilizadas.



**Mais agilidade para movimentar ergonomicamente, materiais pesando até 50 kg.**



A Fezer oferece uma grande variedade de ventosas para atender aos mais diversos tipos de materiais. De ventosas individuais, em formato redondo e plano para movimentar tambores e barris, até ventosas para sacarias, com saia adicional, para uma melhor sucção do material.

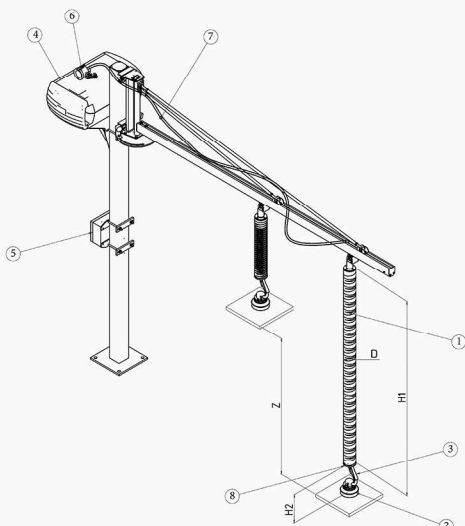

- 1 - Unidade de elevação composta por rótula superior, tubo de elevação e cabeça de sucção. Em caso de queda de energia, uma válvula de segurança na rótula superior permite que as cargas aspiradas desçam lentamente e de forma controlada até o solo.
- 2 - Terminal de sucção com adaptações individuais. O fator de segurança de 2,5 proporciona a aderência necessária para o manuseio seguro de cargas.
- 3 - Acessórios para as ventosas. Acoplamentos de engate rápido, dispositivos rotativos.
- 4 - Geradores de vácuo robustos e poderosos. Garantem o acúmulo do vácuo necessário e operações de manuseio rápido.
- 5 - Disjuntor de proteção do motor ou controle remoto. Protege os geradores de vácuo contra sobrecarga e oferece a possibilidade de controle remoto através da unidade de controle.
- 6 - Filtros de ar substituíveis. Protegem os geradores de vácuo contra contaminações e danos.
- 7 - Mangueira de ar. Conecta os geradores de vácuo à unidade de elevação. Comprimentos de até 50 m e mais são possíveis.
- 8 - Parafuso para ajuste da altura de trabalho. Permite que o tubo de elevação seja ajustado a uma altura ergonomicamente adequada.



Somos a Alsanner Equipamentos Ltda., empresa sediada em São Paulo, com mais de uma década de experiência comprovada em soluções para manipulação de materiais nos mais variados segmentos da indústria. Distribuimos para todo o Brasil, equipamentos ergonômicos, que atendem as normas regulamentadoras e que vão desde manipuladores a vácuo e elétricos, mesas elevatórias e elevadores elétricos, até unidades móveis, sistemas de pontes rolantes e pórticos giratórios.



Qualidade e inovação são conceitos fundamentais em nossa empresa, aliados à tecnologia de ponta e à ergonomia. Por isso, trabalhamos com a qualidade e a tecnologia das empresas dinamarquesas Hovmand, Translyft e Al-Lift,

e da alemã Fezer, que produzem equipamentos de qualidade comprovada e incorporam todos os preceitos que nos são importantes. Nossos produtos, além de melhorar a segurança e a saúde dos colaboradores, também contribuem para o aumento da produtividade nas empresas, para a redução dos custos operacionais e para a melhoria nos processos internos.

Nossos profissionais qualificados desenvolvem projetos completos, especialmente customizados para solucionar o desafio em movimentação de cargas e materiais da sua empresa. A isso, somamos ainda treinamentos individuais e dedicados dos nossos equipamentos, uma assistência técnica especializada e peças de reposição para a pronta entrega.



## MISSÃO

Oferecer soluções completas em movimentação de cargas e materiais que tragam maior segurança e bem-estar ao colaborador, assim como maior eficiência nos processos, aumento na produtividade e redução nos custos operacionais das empresas.



## VISÃO

Inovar sempre! Com um olho no futuro, entendemos que a inovação combinada à tecnologia e profissionais qualificados são o caminho para o reconhecimento e o crescimento contínuo no mercado brasileiro.



## VALORES

Presamos pela excelência em qualidade e atendimento, buscando continuamente criar e manter um bom relacionamento com todos os nossos clientes, fornecedores e colaboradores, através da confiança e do comprometimento.

**Todas as soluções para movimentação de cargas e materiais que a sua empresa precisa, você encontra aqui, na Alsanner Equipamentos Ltda.**



Av. Emb. Macedo Soares, 10.735  
Vila Anastácio, São Paulo - SP  
05035-901



comercial@alsanner.com

Siga a Alsanner nas redes sociais:



De 2ª a 6ª feira  
Das 08:00 às 17:20h



Tel.: +55 (11) 3831-4040

